

### ■ Mehrfachparkeinrichtungen / VBG 14

#### Um was es geht

Die Anzahl der zugelassenen Fahrzeuge steigt, während die verfügbaren Stellflächen bei hohen Grundstückspreisen abnehmen.

Die Folgen sind Parkplatznot und Parkplatzprobleme. Das Ausweichen in Tiefgaragen ist meist sehr kostspielig. Abhilfe können Automatikparkhäuser und Mehrfachparkeinrichtungen schaffen. Bei den Mehrfachparkeinrichtungen werden die Fahrzeuge auf verschiedenen Plattformen sehr flächensparend über- und nebeneinander gestapelt. Es muss jetzt nur noch dafür gesorgt werden, dass die gewünschte Plattform passgenau auf gleiche Höhe mit der Fahrbahnebene gebracht wird. Wegen der hohen Systemgewichte erfolgt das Anheben und Absenken der Plattformen mit hydraulischen Einrichtungen. Die Systeme unterliegen hohen Belastungen. Bei mechanischen Schäden oder Defekten am Hydrauliksystem kann das Unfallrisiko sehr groß sein. Falls diese Einrichtungen von Beschäftigten benutzt werden, gelten die Unfallverhütungsvorschriften des Hauptverbandes der gewerblichen Berufsgenossenschaften. Im Privatbereich liegt das Risiko beim Betreiber.

#### Was das bedeutet

Nach den Konstruktions- und Funktionsmerkmalen gehören die Mehrfachparkeinrichtungen zu den Hebebühnen.  
 – Unabhängig von der Wartung durch den Betreiber, die Wartungs- oder Herstellerfirmen müssen diese Einrichtungen jährlich mindestens einmal durch einen Sachkundigen geprüft werden.

Über die „Sicherheitstechnischen Anforderungen an Doppelstockgaragen“ gibt das VdTÜV-Merkblatt (Fördertechnik 1505) Auskunft.

#### Unsere Leistung

Wir führen die Prüfung vor der ersten Inbetriebnahme durch und erledigen auch für Sie Turnusprüfungen in mindestens den vorgeschriebenen Zeitabständen oder kürzer, wenn eine Risikoanalyse hierzu Anlass gibt. Über das Ergebnis erhalten Sie einen Bericht.

#### Ihr Nutzen

Als Betreiber sind Sie durch die Beauftragung der Prüfung Ihrer Sorgfaltspflicht nachgekommen. Bei einem Arbeits- oder Privatunfall dient Ihnen der Ergebnisbericht als Entlastungsdokument.

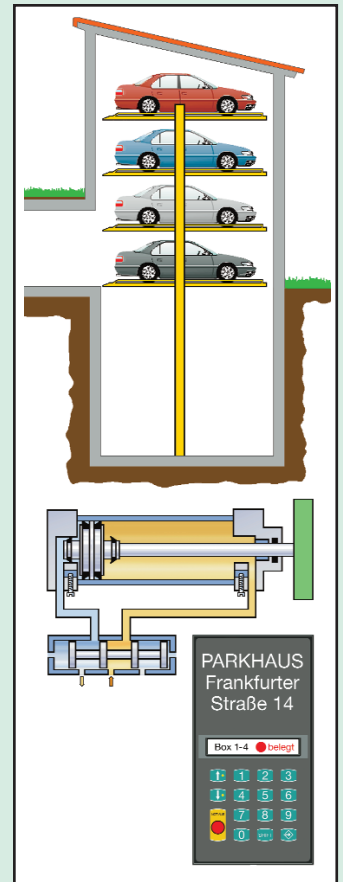

Und so hat sich ein „Häuslesbauer“ die Lösung des Parkplatzproblems vorgestellt

## Wir schaffen Sicherheit.

**Nemko GmbH & Co. KG**

**Reetzstr. 58 • D - 76327 Pfinztal Germany**

**fon + 49(0)72 40 / 63 - 0 • fax + 49(0)72 40 / 63 - 11**

**www.nemko.de**